













Vormgevings voorwaarden 2022

U kunt door deze voorwaarden bladeren door
op de onderstreepte links te klikken.



Inhoud

Inleiding		2
Formaatindeling		3
	1. Envelop (machinegeschikt)	4
	2. Kaart (machinegeschikt)	7
	3. Selfmailer (machinegeschikt)	11
	4. Poststukken in folie (machinegeschikt)	15
	5. Onverpakt poststuk (machinegeschikt)	17
	6. Periodieken	20
	7. Speciaal (niet machinegeschikt)	21
	8. Antwoordzendingen (machinegeschikt)	23
	9. Brievenbuspakje+	25
	10. Medische Post	27
	11. Aangetekende brieven	27
	12. Track & Check Brieven	28
Bijlagen	Bijlage 1: Adressering en KIX-code	29
	Bijlage 2: Codering en Sortering	30
	Bijlage 3: Adressering buitenland	31
	Bijlage 4: Indexzone	32
	Bijlage 5: Contrast en reflectie	33

Inleiding

Je poststukken in één keer op de deurmat zonder onnodige kosten. Inderdaad, zo breng je de boodschap effectief over en bespaar je tegelijkertijd kosten. Want wanneer jouw poststukken de juiste vormgeving hebben, kunnen deze efficiënt worden verwerkt en bezorgd. Wij doen er alles aan om jouw post netjes, op tijd en op het juiste adres te bezorgen

Om jouw post in de juiste vormgeving bij ons aan te leveren hebben wij de vormgevingsvoorwaarden voor jou op een rijtje gezet in dit document. Wanneer gelden deze voorwaarden voor jou?

- Bij partijpost van meer dan 2.500 poststukken.
- Bij het verzenden van brievenbuspakje+.
- Voor partijpost van minder dan 2.500 poststukken gelden de voorwaarden als advies. Tenzij anders is afgesproken (offerte, overeenkomst).

Voor de internationale post (ongesorteerde partijen) zijn er aanvullende en afwijkende voorwaarden. Zie pagina [31](#). Daarbij is er binnen de partijpost een indeling van formaten; klein, groot en speciaal/bijzonder. Valt u hieronder? Kijk dan op pagina [3](#) bij "Formaatindeling". Want hier gelden een aantal algemene voorwaarden. Ook zijn er verschillende vormgevingsvoorwaarden per type poststuk. Zoals enveloppen, kaarten en periodieken. Kijk dus goed bij welke voorwaarden jij moet zijn!

Als jouw post met de machine kan worden gesorteerd in plaats van met de hand scheelt dat ons tijd. Terwijl jij bespaart. Dit kan liggen aan de hoeveelheid post die jij aanlevert. Maar ook aan de indeling op het poststuk en de ruimtes die vrij moeten blijven. In het bijzonder één zone waar sorteerinformatie wordt geprint. Meer hierover weten? Kijk pagina [32](#) over de "indexzone".

Als jij twijfelt of jouw poststukken via de machine verwerkt kunnen worden. Of als je andere vragen hebt over de vormgevingsvoorwaarden. Bel ons dan op 088 – 868 68 68. Of neem contact op met jouw accountmanager.

Tip!

PostNL bezorgt bijzondere momenten en doet dat zo groen, schoon en duurzaam mogelijk. Wil je weten hoe wij dit gaan realiseren, kijk dan voor meer informatie op postnl.nl/duurzaambezorgd.



Formaatindeling

	Gemengd (Extra)	Klein	Groot	Speciaal/ Bijzonder*	Brievenbuspakje+
					
Soort poststukken	Uiterlijk, formaat en gewicht mogen verschillen	Hetzelfde uiterlijk, formaat en gewicht	Hetzelfde uiterlijk, formaat en gewicht	Hetzelfde uiterlijk, formaat en gewicht	Uiterlijk, formaat en gewicht mogen verschillen
Vorm	Rechthoekig en bestaat uit één geheel (geen openingen of uitsparingen)				Rechthoekig
Minimum-afmetingen	140 x 90 mm				140 x 90 mm
Maximum-afmetingen	Brievenbus (380 x 265 mm)	C5 (229 x 162 mm)	C4 (324 x 229 mm)	Brievenbus (380 x 265 mm)	Brievenbus (380 x 265 mm)
Maximumdikte	32 mm	5 mm	10 mm	32 mm	32 mm
Maximumgewicht	2.000 gram	50 gram	350 gram	2.000 gram	2.000 gram
Inhoud	Alle soorten, ook goederen***	Papier**	Papier**	Alle soorten, ook goederen	Alle soorten, ook goederen
Soort verpakking	Alle soorten verpakking	Papier: gesloten envelop, kaart of selfmailer	Papier: gesloten envelop, kaart, selfmailer, met banderol of onverpakt Folie: conform specificaties van machinegeschikt	Alle soorten: bv. wikkel of gesloten met nietje. Folie: niet conform specificaties van machinegeschikt	Beschermende verpakking zoals brievenbusdoos of bubbeltjes envelop

* De productnaam voor binnenland is Speciaal, voor buitenland: Bijzonder.



** Het meesturen van plastic pasjes is mogelijk. Zie hoofdstuk 1. Enveloppen.

*** Een partij Gemengd mag maximaal uit 50% goederen/poststukken Speciaal bestaan. Bij meer dan 50% is er sprake van Gemengd Extra.

Indien uw poststukken niet voldoen aan de hiervoor omschreven vorm (rechthoekig), de hiervoor omschreven formaten (minimum afmeting), te licht van gewicht zijn (zie materiaal informatie bij de verschillende poststukken), het adres van de geadresseerde niet leesbaar is, de indexzone niet is vrijgehouden of er meer dan één afzender is, dan behoudt PostNL zich het recht voor om geen 24-uurs service te verlenen op deze poststukken en extra verwerkingskosten in rekening te brengen. Let op: dit geldt voor alle partijgroottes.

Naast deze vormgevingsvoorwaarden dient de aangeleverde partijenpost te voldoen aan de richtlijnen zoals deze zijn beschreven in de (laatste versie van de) Aanlevervoorwaarden, de Algemene Voorwaarden voor het vervoer van Partijen Buszendingen (AVPB), de Algemene Voorwaarden voor het vervoer van Brievenbuspakje+ en in geval van partijenpost naar het buitenland, de Product- en Aanlevervoorwaarden Buitenland.

1. Envelop (machinegeschikt)

Kenmerken	
Formaten	• Klein  Groot 
A <u>Vorm, afmetingen, dikte, gewicht, inhoud, verpakking</u>	• Vormgevingsvoorwaarden van poststukken Klein en Groot, zie pagina 3 .
H <u>Inhoud</u>	<ul style="list-style-type: none"> • De inhoud bestaat uitsluitend uit papier • Binnen het formaat Klein kunnen maximaal 2 plastic pasjes worden meegestuurd, bij Groot is dat maximaal 4 stuks. • De pasjes dienen gefixeerd te worden op het papier (inhoud) op minimaal 30 mm van de onderzijde van de envelop
Materiaal envelop	<ul style="list-style-type: none"> • Papieren envelop, minimaal 70 g/m². • Poststuk voldoende buigzaam.
B <u>Adresvenster</u>	<ul style="list-style-type: none"> • Adres altijd zichtbaar (zorg dat de inhoud en het adres niet kunnen verschuiven in de envelop). • Folie voor venster niet te glimmend en volledig transparant (zie bijlage 3).
C <u>Contrast en reflectie</u>	<ul style="list-style-type: none"> • Goed contrast tussen adressering, coderingen en frankeeraanduiding en de achtergrond (zie bijlage 3). • De adreszijde van de envelop niet te glimmend (zie bijlage 3).
D <u>Buigzaamheid</u>	<ul style="list-style-type: none"> • De lange zijde van de envelop mag maximaal 65 mm doorbuigen bij 100 mm vrije lengte • De korte zijde van de envelop mag maximaal 85 mm doorbuigen bij 100 mm vrije lengte
E <u>Printkwaliteit</u>	<ul style="list-style-type: none"> • In geval van lichte schuifkracht mag de inkt niet gaan vlekken. Dit geldt zowel voor de bedrukking van het poststuk zelf als voor de adressering en coderingen • De printkwaliteit is minimaal 300 dpi
Voorwerpen in envelop	<ul style="list-style-type: none"> • Enveloppen met gadgets of monsters dienen verzonden te worden als 'Speciaal'. Kijk op pagina 21 voor de voorwaarden.
F <u>Sluiting envelop</u>	<ul style="list-style-type: none"> • Envelop volledig gesloten door middel van gom, tapelock of sluitzegel (dus niet invouwen). • Geen nietjes, paperclips, metalen oogjes of vouwhoekjes. • Poststuk niet plakkend (geen lijmresten of te veel bevochtiging van de lijmrand van de klep).
G <u>Indeling</u>	<ul style="list-style-type: none"> • Onderverdeling in: <ol style="list-style-type: none"> 1. Adreszone. 2. Frankeerzone. 3. Indexzone (zone waarbinnen PostNL de sorteercodes print). 4. Zone voor afzenderadres. • Zie voor een toelichting op deze onderdelen de onderstaande voorwaarden.
1 <u>Adreszone</u>	<ul style="list-style-type: none"> • Adres centraal binnen de adreszone, rekening houdend met frankeerzone, indexzone en zone voor afzenderadres. • Rondom de kleinste rechthoek die om het adres getrokken kan worden minimaal 10 mm afstand houden tot overige bedrukking op de envelop. • Adreszone minimaal 40 mm van de bovenzijde en minimaal 15 mm van de andere zijden.
2 <u>Frankeerzone</u>	<ul style="list-style-type: none"> • Bedoeld voor PostNL Port Betaald-logo of frankeeraanduiding (zie bijlage 1). • Zone van maximaal 74 mm breed en 40 mm hoog in de rechterbovenhoek. • Maximale afmeting PostNL Port Betaald-logo of frankeeraanduiding is de maximale afmeting van de frankeerzone.
3 <u>Indexzone</u>	<ul style="list-style-type: none"> • Zie bijlage 4
4 <u>Zone voor afzenderadres</u>	<ul style="list-style-type: none"> • Linkerbovenhoek. • Grootte vrij te bepalen, rekening houdend met de specificaties voor de adres-, frankeer- en indexzone.
Adressering*	
Adressering	<ul style="list-style-type: none"> • Minimaal 3, maximaal 6 regels. • Volgorde: (bedrijfs)naam, straat, postcode, woonplaats. • Alleen bij Nederlandse adressen: KIX-code (klantindexcode) of Codeerregel als laatste regel toevoegen (zie bijlage 1 en/of 2).
5 <u>Lettertype</u>	<ul style="list-style-type: none"> • Schreefloos lettertype (lettertype zonder dwarsstreepje aan het einde van de letters). • Geen cursief of gotisch lettertype. • Voldoende spaties.
Lettergrootte	<ul style="list-style-type: none"> • Minimaal 7-puntsletter, maximaal 17-puntsletter. • Bij gebruik 7- tot 10-puntsletter: adres in hoofdletters. • Het gehele adres in één lettergrootte. • KIX-code in 10-puntsletter. Voor codeerregels zie specificaties in bijlage 2.
Adresetiketten	<ul style="list-style-type: none"> • Rechthoekig. • Het adres evenwijdig aan de lange (onder)zijde van het poststuk plaatsen.
Afzenderadres	<ul style="list-style-type: none"> • Ieder partijenpost poststuk dient voorzien te zijn van een volledig afzenderadres in Nederland (straat+huisnummer of postbus+postbusnummer, postcode, woonplaats). • Indien op de adreszijde: volledig afzenderadres (NAW) op één regel en bij voorkeur onderlijnd, zodat niet op afzender wordt gesorteerd door de sorteeremachine. • Kleinere lettergrootte dan dat van het adres van de geadresseerde, maximaal lettergrootte 9. • Géén KIX-code.

* Zie voor uitgebreide informatie over Nederlandse en buitenlandse adressering [bijlage 1](#) en [bijlage 3](#).

A. Vorm: rechthoekig en bestaat uit één geheel (geen openingen of uitsparingen)



B. Adresvenster: geen verschuiving



C. Contrast: voldoende contrast met de achtergrond



D. Buigzaamheid

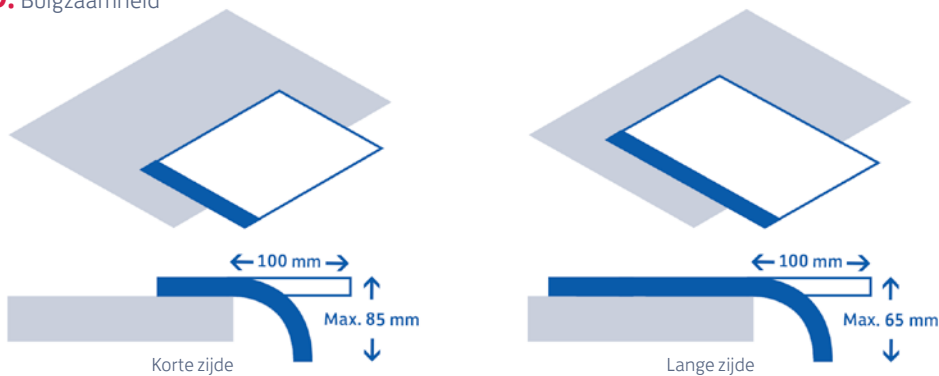

E. Printkwaliteit: inkt vlekt niet in geval van lichte schuifkracht



F. Sluiting envelop: zonder oneffenheden en plakt niet

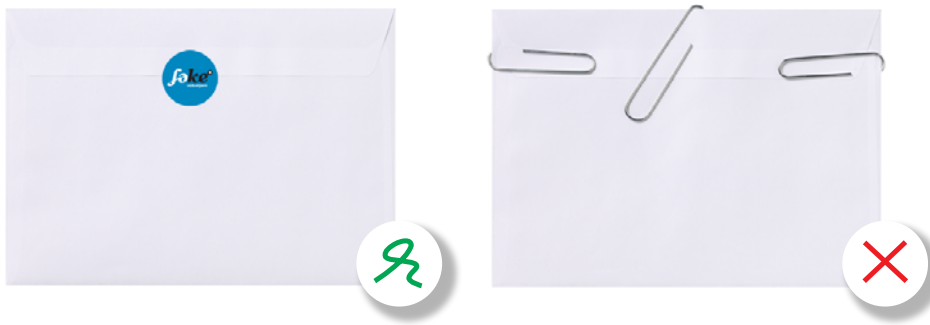

G. Indeling liggende envelop

Klein Groot

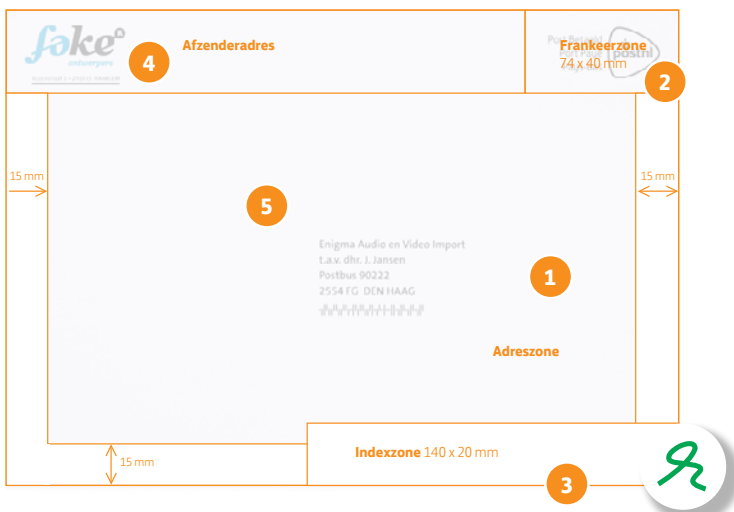

G. Indeling staande envelop

Klein Groot

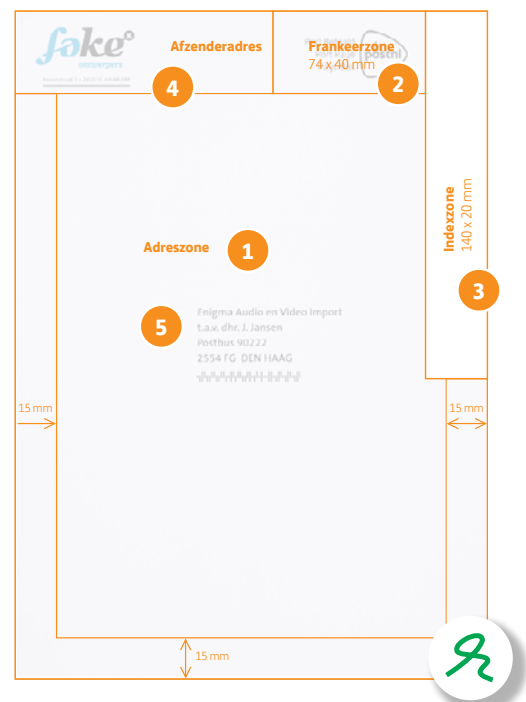

H. Inhoud: brief met plastic pasje(s)

Klein

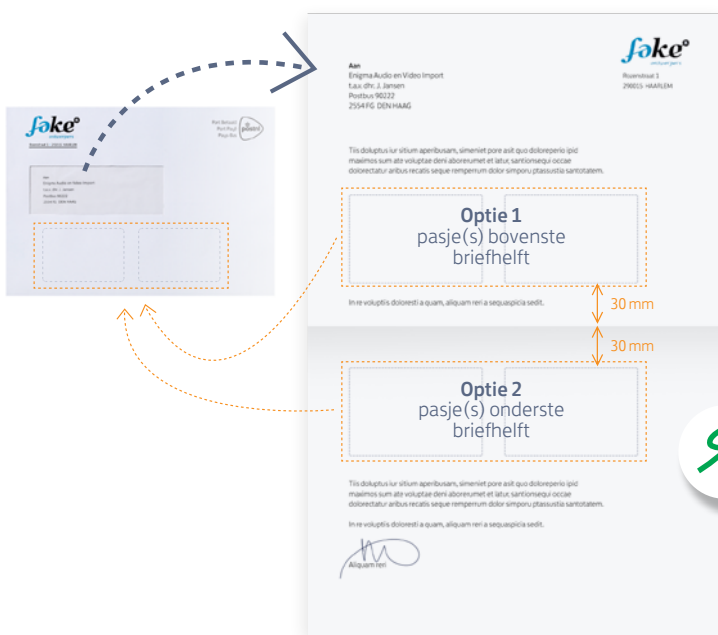

Groot



2. Kaart (machinegeschikt)

Kenmerken

Formaten	<ul style="list-style-type: none"> Klein  Groot 
A Vorm, afmetingen, dikte, gewicht, inhoud, verpakking	<ul style="list-style-type: none"> Vormgevingsvoorwaarden van poststukken Klein en Groot, zie pagina 3.
Materiaal kaart	<ul style="list-style-type: none"> Voldoende stevig en buigzaam papier of karton, wat per formaat het volgende betekent: <ul style="list-style-type: none"> - Klein: minimaal 170 g/m². - Groot: minimaal 200 g/m². De adreszijde mat en zonder afwerklaag (ook bekend als vernislaag). De volgende afwerklagen worden aanbevolen: glanzende dispersielak, uv-lak en laminaat.
B Contrast en reflectie	<ul style="list-style-type: none"> Goed contrast tussen adressering, coderingen en frankeeraanduiding en de achtergrond (zie bijlage 3). De adreszijde van de kaart niet te glimmend (zie bijlage 3).
C Buigzaamheid	<ul style="list-style-type: none"> De lange zijde van de kaart mag maximaal 65 mm doorbuigen bij 100 mm vrije lengte De korte zijde van de kaart mag maximaal 85 mm doorbuigen bij 100 mm vrije lengte
D Printkwaliteit	<ul style="list-style-type: none"> In geval van lichte schuifkracht mag de inkt niet gaan vlekken. Dit geldt zowel voor de bedrukking van het poststuk zelf als voor de adressering en coderingen De printkwaliteit is minimaal 300 dpi
E Indeling	<ul style="list-style-type: none"> Onderverdeling in: <ol style="list-style-type: none"> 1. Adreszone. 2. Frankeerzone. 3. Indexzone (zone waarbinnen PostNL de sorteercodes print). 4. Zone voor afzenderadres. Zie voor een toelichting op deze onderdelen de onderstaande voorwaarden.
1 Adreszone	<ul style="list-style-type: none"> Adres centraal binnen de adreszone, rekening houdend met frankeerzone, indexzone en zone voor afzenderadres. Rondom de kleinste rechthoek die om het adres getrokken kan worden minimaal 10 mm afstand houden tot overige bedrukking op de kaart. Formaat Klein: adreszone minimaal 40 mm van de bovenzijde en minimaal 5 mm van de andere zijden. Formaat Groot: adreszone minimaal 40 mm van de bovenzijde en minimaal 15 mm van de andere zijden. Bij kaart met gedeelde adreszijde: <ul style="list-style-type: none"> - Verdeling in een linker- en rechterkant door een lijn met een dikte van minimaal 1,2 mm. - Minimaal 74 mm ruimte aan de rechterzijde van de lijn. - Adres aan de rechterkant van de lijn.
2 Frankeerzone	<ul style="list-style-type: none"> Bedoeld voor PostNL Port Betaald-logo of frankeeraanduiding (zie bijlage 1). Zone van maximaal 74 mm breed en 40 mm hoog in de rechterbovenhoek. Maximale afmeting PostNL Port Betaald-logo of frankeeraanduiding is de maximale afmeting van de frankeerzone.
3 Indexzone	<ul style="list-style-type: none"> Zie bijlage 4
4 Zone voor afzenderadres	<ul style="list-style-type: none"> Linkerbovenhoek. Grootte vrij te bepalen, rekening houdend met de specificaties voor de adres-, frankeer- en indexzone.
Adressering*	
Adressering	<ul style="list-style-type: none"> Minimaal 3, maximaal 6 regels. Volgorde: (bedrijfs)naam, straat, postcode, woonplaats. Alleen bij Nederlandse adressen: KIX-code (klantindexcode) of Codeerregel als laatste regel toevoegen (zie bijlage 1 en/of 2).
5 Lettertype	<ul style="list-style-type: none"> Schreefloos lettertype (lettertype zonder dwarsstreepje aan het einde van de letters). Geen cursief of gotisch lettertype. Voldoende spaties (zie bijlage 1).
Lettergrootte	<ul style="list-style-type: none"> Minimaal 7-puntsletter, maximaal 17-puntsletter. Bij gebruik 7- tot 10-puntsletter: adres in hoofdletters. Het gehele adres in één lettergrootte. KIX-code in 10-puntsletter. Voor codeerregels zie specificaties in bijlage 2.
Adresetiketten	<ul style="list-style-type: none"> Rechthoekig. Het adres evenwijdig aan de lange (onder) zijde van het poststuk plaatsen.
Afzenderadres	<ul style="list-style-type: none"> Ieder partijenpostpoststuk dient voorzien te zijn van een volledig afzenderadres in Nederland (straat+huisnummer of postbus+postbusnummer, postcode, woonplaats). Kleinere lettergrootte dan dat van het adres van de geadresseerde. Geén KIX-code. Indien op de adreszijde: volledig afzenderadres (NAW) op één regel en bij voorkeur onderlijnd, zodat niet op postbus wordt gesorteerd door de sorteer-machine. Indien op kaart met gedeelde adreszijde: bij voorkeur in de zone voor het afzenderadres maar kan ook verticaal geplaatst worden ten opzichte van het adres van de geadresseerde.

* Zie voor uitgebreide informatie over Nederlandse en buitenlandse adressering [bijlage 1](#) en [bijlage 3](#).

A. Vorm: rechthoekig en bestaat uit één geheel (geen openingen of uitsparingen)



B. Contrast: voldoende contrast met de achtergrond



C. Buigzaamheid

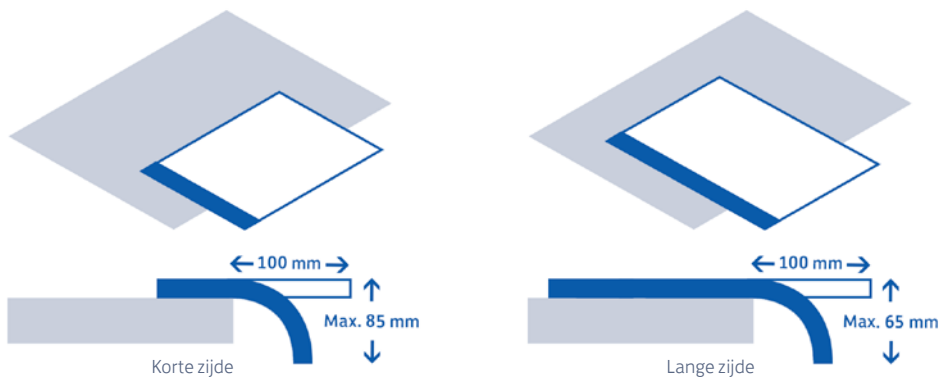

D. Printkwaliteit: inkt vlekt niet in geval van lichte schuifkracht



E. Indeling liggende kaart

Klein 



E. Indeling liggende kaart met gedeelde adreszijde

Klein 



E. Indeling staande kaart

Klein 

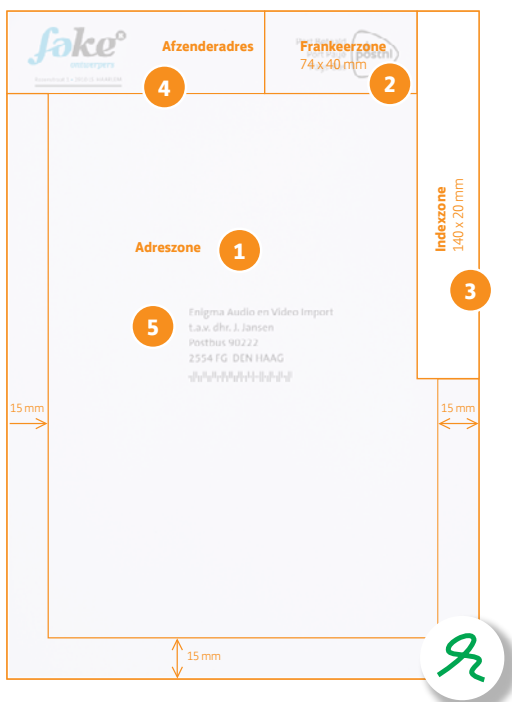

E. Indeling liggende kaart

Groot 



E. Indeling liggende kaart met gedeelde adreszijde

Groot 



E. Indeling staande kaart

Groot 

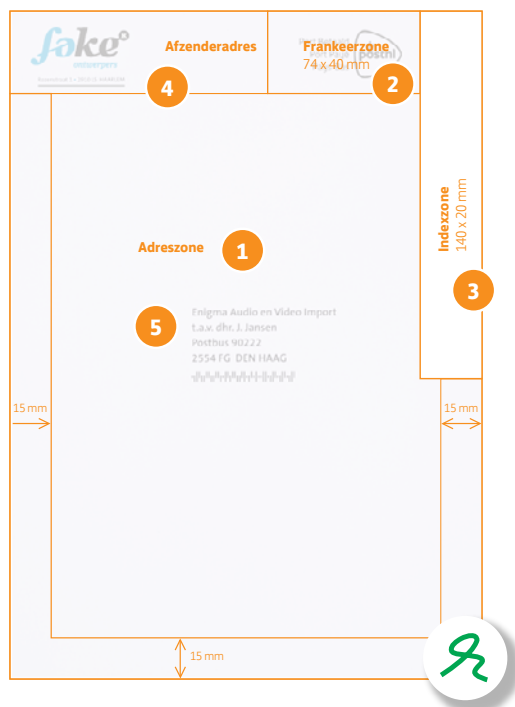

3. Selfmailer (machinegeschikt)

Kenmerken	
A Selfmailers algemeen	<ul style="list-style-type: none"> Een selfmailer is een (deels) gesloten en gevouwen poststuk uit één stuk dat zonder folie, envelop of banderol verzonden wordt.
Formaten	<ul style="list-style-type: none"> Klein  Groot 
B Vorm, afmetingen, dikte, gewicht, inhoud, verpakking	<ul style="list-style-type: none"> Vormgevingsvoorwaarden van poststukken Klein en Groot, zie pagina 3.
Materiaal selfmailers	<ul style="list-style-type: none"> Voldoende stevig en buigzaam papier of karton, minimaal 170 g/m².
C Contrast en reflectie	<ul style="list-style-type: none"> Goed contrast tussen adressering, coderingen en frankeeraanduiding en de achtergrond (zie bijlage 3). De adreszijde van de selfmailer niet te glimmend (zie bijlage 3).
D Buigzaamheid	<ul style="list-style-type: none"> de lange zijde van de selfmailer mag maximaal 65 mm doorbuigen bij 100 mm vrije lengte de korte zijde van de selfmailer mag maximaal 85 mm doorbuigen bij 100 mm vrije lengte
E Printkwaliteit	<ul style="list-style-type: none"> In geval van lichte schuifkracht mag de inkt niet gaan vlekken. Dit geldt zowel voor de bedrukking van het poststuk zelf als voor de adressering en coderingen De printkwaliteit is minimaal 300 dpi
F Vouw en sluiting	<ul style="list-style-type: none"> Zodanig gevouwen dat onderdelen volledig op elkaar aansluiten en er geen uitstekende/ongelijke delen zijn. Kleppen zijn toegestaan, zolang er aan de onderzijde 1 rand zichtbaar is Sluiting van de open zijdes door middel van lijmpunten, sluitzegels of afscheurbare randen (perforatie): Verlijming: over gehele lengte van het poststuk, minstens één dot lijm per 80mm en maximaal 20 mm vanaf de zijde Sluitzegel : minstens één sluitzegel per 100 mm, tenzij 3 zijden gesloten dan volstaat 120 mm Poststuk niet plakkend (geen lijmresten) Om de selfmailer machinaal te kunnen verwerken, moet deze per formaat aan de volgende voorwaarden voldoen: <ul style="list-style-type: none"> - Klein: minimaal 3 zijden gesloten, in ieder geval de zijde rechts van het adres en de onderzijde. De onderzijde (veelal de vouwzijde onder het adres) is volledig gesloten. - Groot: minimaal 2 zijden gesloten. In ieder geval de onderzijde (veelal de vouwzijde onder het adres) is volledig gesloten. En de zijde rechts van het adres. Indien de selfmailer niet machinaal te verwerken is gelden de voorwaarden vormgeven van Speciaal (pagina 21).
G Indeling	<ul style="list-style-type: none"> Onderverdeling in: <ol style="list-style-type: none"> Adreszone. Frankeerzone. Indexzone (zone waarbinnen PostNL de sorteercodes print). Zone voor afzenderadres. Zie voor een toelichting op deze onderdelen de onderstaande voorwaarden.
1 Adreszone	<ul style="list-style-type: none"> Adres centraal binnen de adreszone, rekening houdend met frankeerzone, indexzone en zone voor afzenderadres. Rondom de kleinste rechthoek die om het adres getrokken kan worden minimaal 10 mm afstand houden tot overige bedrukking op de selfmailer. Formaat Klein: adreszone minimaal 40 mm van de bovenzijde en minimaal 5 mm van de andere zijden. Formaat Groot of Bijzonder: adreszone minimaal 40 mm van de bovenzijde en minimaal 15 mm van de andere zijden. Bij selfmailer met gedeelde adreszijde: <ul style="list-style-type: none"> - Verdeling in een linker- en rechterkant door een lijn met een dikte van minimaal 1,2 mm. - Minimaal 74 mm ruimte aan de rechterzijde van de lijn. - Adres aan de rechterkant van de lijn.
2 Frankeerzone	<ul style="list-style-type: none"> Bedoeld voor PostNL Port Betaald-logo of frankeeraanduiding (zie bijlage 1). Zone van maximaal 74 mm breed en 40 mm hoog in de rechterbovenhoek. Maximale afmeting PostNL Port Betaald-logo of frankeeraanduiding is de maximale afmeting van de frankeerzone.
3 Indexzone	<ul style="list-style-type: none"> Zie bijlage 4
4 Zone voor afzenderadres	<ul style="list-style-type: none"> Linkerbovenhoek. Grootte vrij te bepalen, rekening houdend met de specificaties voor de adres-, frankeer- en indexzone.
Adressering*	
Adressering	<ul style="list-style-type: none"> Minimaal 3, maximaal 6 regels. Volgorde: (bedrijfs)naam, straat, postcode, woonplaats. Alleen bij Nederlandse adressen: KIX-code (klantindexcode) of Codeerregel als laatste regel toevoegen (zie bijlage 1 en/of 2).
5 Lettertype	<ul style="list-style-type: none"> Schreefloos lettertype (lettertype zonder dwarsstreepje aan het einde van de letters). Geen cursief of gotisch lettertype. Voldoende spaties (zie bijlage 1).
Lettergrootte	<ul style="list-style-type: none"> Minimaal 7-puntsletter, maximaal 17-puntsletter. Bij gebruik 7- tot 10-puntsletter: adres in hoofdletters. Het gehele adres in één lettergrootte. KIX-code in 10-puntsletter. Voor codeerregels zie specificaties in bijlage 2.
Adresetiketten	<ul style="list-style-type: none"> Rechthoekig. Het adres evenwijdig aan de lange (onder)zijde van het poststuk plaatsen.
Afzenderadres	<ul style="list-style-type: none"> Ieder partijenpostpoststuk dient voorzien te zijn van een volledig afzenderadres in Nederland (straat+huisnummer of postbus+postbusnummer, postcode, woonplaats). Kleinere lettergrootte dan dat van het adres van de geadresseerde. Geén KIX-code. Indien op de adreszijde: volledig afzenderadres (NAW) op één regel en bij voorkeur onderlijnd, zodat niet op postbus wordt gesorteerd door de sorteermachine. Indien op kaart met gedeelde adreszijde: bij voorkeur in de zone voor het afzenderadres maar kan ook verticaal geplaatst worden ten opzichte van het adres van de geadresseerde.

* Zie voor uitgebreide informatie over Nederlandse en buitenlandse adressering [bijlage 1](#) en [bijlage 3](#).

A. Selfmailer



B. Vorm: rechthoekig en bestaat uit één geheel (geen openingen of uitsparingen)



C. Contrast: voldoende contrast met de achtergrond



D. Buigzaamheid

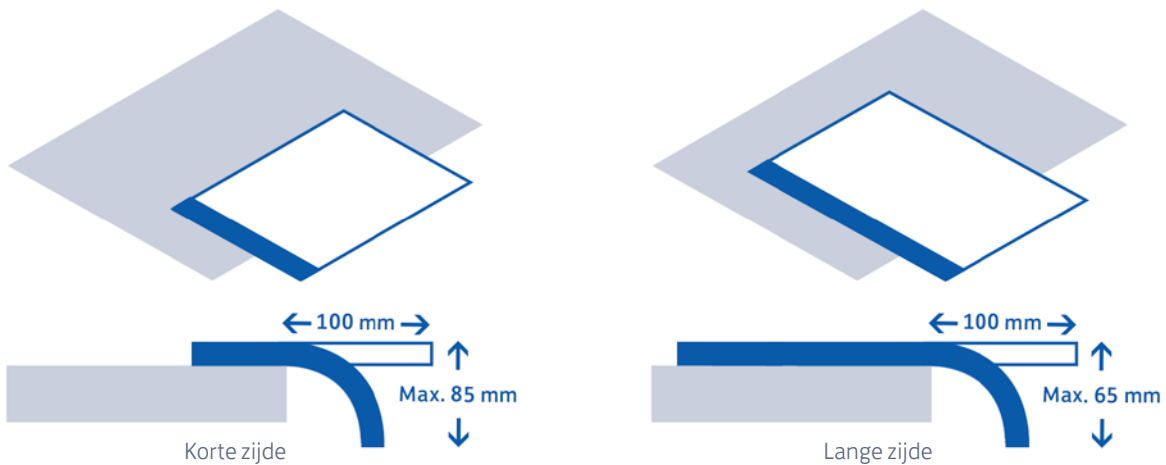

E. Printkwaliteit: inkt vlekt niet in geval van lichte schuifkracht



F. Vouw en sluiting

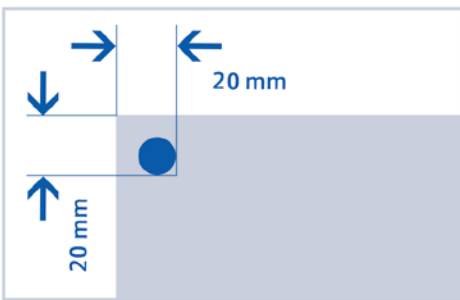

Positionering lijmpuntje

G. Indeling selfmailer (liggend)

Klein Groot



G. Indeling selfmailer met gedeelde adreszijde (liggend)

Klein Groot



G. Indeling selfmailer (liggend)

Klein  Groot 

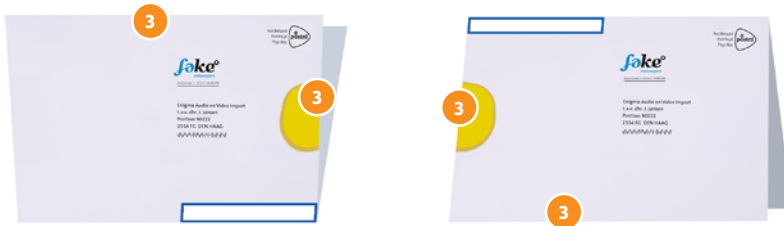

F. Vouw en sluiting - selfmailer (liggend)

Klein 

Afbeelding links: onderzijde volledig gesloten, rechterzijde gesloten, bovenzijde of linkerzijde gesloten.
 Afbeelding rechts: bovenzijde volledig gesloten, linkerzijde gesloten, onderzijde of rechterzijde gesloten.

Groot 

Afbeelding links: onderzijde volledig gesloten en rechterzijde gesloten.
 Afbeelding rechts: bovenzijde volledig gesloten en linkerzijde gesloten.

G. Indeling selfmailer (staand)

Klein  Groot 



F. Vouw en sluiting - selfmailer (staand)

Klein 

Afbeelding links: linkerzijde volledig gesloten, onderzijde gesloten, bovenzijde of rechterzijde gesloten.
 Afbeelding rechts: rechterzijde volledig gesloten, bovenzijde gesloten, onderzijde of linkerzijde gesloten.

Groot 

Afbeelding links: linkerzijde volledig gesloten en onderzijde gesloten.
 Afbeelding rechts: rechterzijde volledig gesloten en bovenzijde gesloten.

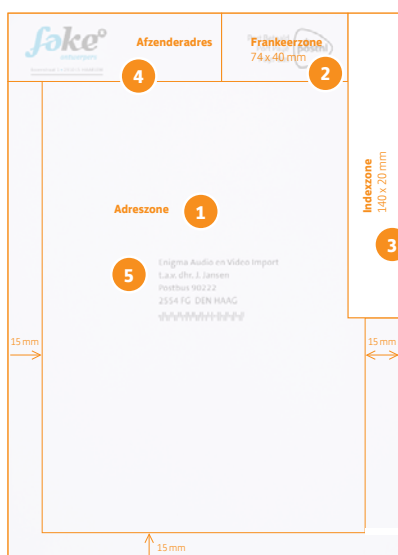

4. Poststukken in folie (machinegeschikt)

Kenmerken	
Algemeen	<ul style="list-style-type: none"> Indien de poststukken in folie niet voldoen aan ondergenoemde voorwaarden ten behoeve van machinale geschiktheid dan dienen deze te worden verzonden als 'Speciaal' (pagina 21)
Formaten	<ul style="list-style-type: none"> Groot 
A <u>Vorm, inhoud, verpakking</u> <u>Afmetingen, dikte, gewicht</u>	<ul style="list-style-type: none"> Vormgevingsvoorwaarden van poststukken Groot, zie pagina 3.
Materiaal	<ul style="list-style-type: none"> Folieverpakking.
B <u>Folieverpakking</u>	<ul style="list-style-type: none"> Nauw omsluitende folie, geen losse flappen: <ul style="list-style-type: none"> Overlap lange zijde max. 35 mm (totale overlap van beide zijden samen) Overlap korte zijde max. 10 mm (totale overlap van beide zijden samen) Goed gesealde lasnaden, de lasnaden moeten sterker zijn dan het materiaal. De lasnaden mogen niet scheuren of kapot gaan wanneer er aan het plastic getrokken wordt. Geen sealnaad of flappen over het adres waardoor het adres niet leesbaar is.
Bijlagen in folie:	<ul style="list-style-type: none"> In folie meeverpakte bijlagen (inserts) kunnen maximaal dezelfde afmetingen hebben als het hoofdproduct. Het insluiten van gadgets of monsters is niet toegestaan. Indien deze worden meeverpakt dan dienen deze te worden verzonden als 'Bijzonder' (pagina 15)
Gladheid en transparantie folie	<ul style="list-style-type: none"> Folie niet te glad of stroef, gemeten in Coefficient of Friction waarde (COF-waarde) tussen de 0,25 en 0,45. Helder en transparant indien adressering en coderingen onder folie is aangebracht (zie bijlage 5) Minimaal 25 µm dik. Folies en bundels dienen antistatisch te zijn.
C <u>Buigzaamheid</u>	<ul style="list-style-type: none"> de lange zijde van het poststuk mag maximaal 65 mm doorbuigen bij 100 mm vrije lengte de korte zijde van het poststuk mag maximaal 85 mm doorbuigen bij 100 mm vrije lengte
D <u>Printkwaliteit</u>	<ul style="list-style-type: none"> In geval van lichte schuifkracht mag de inkt niet gaan vlekken. Dit geldt zowel voor de bedrukking van het poststuk zelf als voor de adressering en coderingen De printkwaliteit is minimaal 300 dpi
Indeling	<ul style="list-style-type: none"> Bij poststukken in folie moeten de volgende onderdelen zijn aangebracht op een adresetiket (gefixeerd onder folie of geplakt op folie) of op een witte band op de folie: <ol style="list-style-type: none"> Adreszone. Frankeerzone. Zone voor afzenderadres. Zie voor een toelichting op deze onderdelen de onderstaande voorwaarden.
Adreszone	<ul style="list-style-type: none"> Adres centraal binnen de adreszone, rekening houdend met frankeerzone en zone voor afzenderadres. Rondom de kleinste rechthoek die om het adres getrokken kan worden minimaal 10 mm afstand houden tot overige bedrukking. Adreszone minimaal 40 mm van de bovenzijde en minimaal 20 mm van de andere zijden.
Frankeerzone	<ul style="list-style-type: none"> Bedoeld voor PostNL Port Betaald-logo of frankeeraanduiding (zie bijlage 1). Zone van maximaal 74 mm breed en 40 mm hoog in de rechterbovenhoek. Maximale afmeting PostNL Port Betaald-logo of frankeeraanduiding is de maximale afmeting van de frankeerzone.
Zone voor afzenderadres	<ul style="list-style-type: none"> Linkerbovenhoek. Grootte vrij te bepalen, rekening houdend met de specificaties voor de adres-, frankeer- en indexzone.
Adressering*	
Adressering	<ul style="list-style-type: none"> Adres altijd zichtbaar en leesbaar. Minimaal 3, maximaal 6 regels. Volgorde: (bedrijfs)naam, straat, postcode, woonplaats. Het adres evenwijdig aan de langste zijde van het poststuk plaatsen. Alleen bij Nederlandse adressen: KIX-code (klantindexcode) of Codeerregel als laatste regel toevoegen (zie bijlage 1 en/of 2).
Lettertype	<ul style="list-style-type: none"> Schreefloos lettertype (lettertype zonder dwarsstreepje aan het einde van de letters). Geen cursief of gotisch lettertype. Voldoende spaties (zie bijlage 1).
Lettergrootte	<ul style="list-style-type: none"> Minimaal 7-puntsletter, maximaal 17-puntsletter. Bij gebruik 7- tot 10-puntsletter: adres in hoofdletters. Het gehele adres in één lettergrootte en in inktkleur zwart. KIX-code in 10-puntsletter. Voor codeerregels zie specificaties in bijlage 2.
E <u>Adressering op etiket onder folie</u>	<ul style="list-style-type: none"> Adresetiket niet schuivend in de folie en geplaatst tegen en parallel aan de rugzijde op de bovenste helft van het poststuk. Geen sealnaad of flappen over het adres waardoor het adres niet leesbaar is. Adressen buiten Nederland: het adres dient aangebracht te zijn op een adresvel ter grootte van het gehele poststuk.
E <u>Adressering op folie</u>	<ul style="list-style-type: none"> Adres geprint op ondoorzichtige folie of op een ondoorzichtige band op de folie in een achtergrondkleur zoals vermeld in de tabel in bijlage 4 (doorschijnendheid maximaal 25%) In geval van een ondoorzichtige band dan dient deze te worden gepositioneerd op de folie tegen en parallel aan de rugzijde op de bovenste helft en over de gehele lengte Adres geprint op vlak en aaneengesloten oppervlakte van de folie, zonder vouwen e.d. Goed contrast tussen adressering, coderingen en frankeeraanduiding en de achtergrond (zie bijlage 3).
Adresetiketten op folie	<ul style="list-style-type: none"> Rechthoekig. Adresetiket geplaatst tegen en parallel aan de rugzijde op de bovenste helft van het poststuk.
Afzenderadres	<ul style="list-style-type: none"> Ieder partijenpostpoststuk dient voorzien te zijn van een volledig afzenderadres in Nederland (straat+huisnummer of postbus+postbusnummer, postcode, woonplaats). Kleinere lettergrootte dan dat van het adres van de geadresseerde. Geén KIX-code. Indien op de adreszijde: volledig afzenderadres (NAW) op één regel en bij voorkeur onderlijnd, zodat niet op postbus wordt gesorteerd door de sorteermachine. Indien op kaart met gedeelde adreszijde: bij voorkeur in de zone voor het afzenderadres maar kan ook verticaal geplaatst worden ten opzichte van het adres van de geadresseerde.

* Zie voor uitgebreide informatie over Nederlandse en buitenlandse adressering [bijlage 1](#) en [bijlage 5](#).

* Bij ongesorteerde partijen in folie kan PostNL ten behoeve van de sortering een peel off sticker aan de linkerkant van de rugzijde plakken.

Tip!

Verstuurt u meer dan 5.000 stuks poststukken met gadgets of monsters of dikke of zware poststukken? Dan kunt u de partij gesorteerd aanleveren. Kijk voor meer voorwaarden en informatie hierover op [postnl.nl](#)

A. Vorm: rechthoekig en bestaat uit één geheel (geen openingen of uitsparingen)



B. Verpakkingen: folieverpakkingen

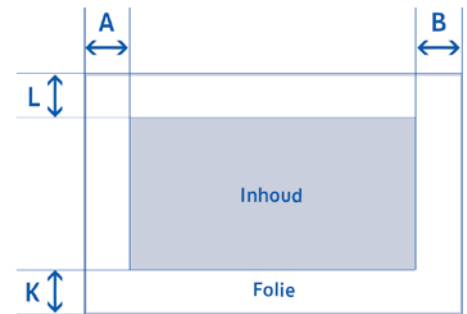

Overlengte lange zijde: $A + B = \text{max } 35 \text{ mm}$
 Overlengte korte zijde: $K + L = \text{max } 10 \text{ mm}$

C. Buigzaamheid

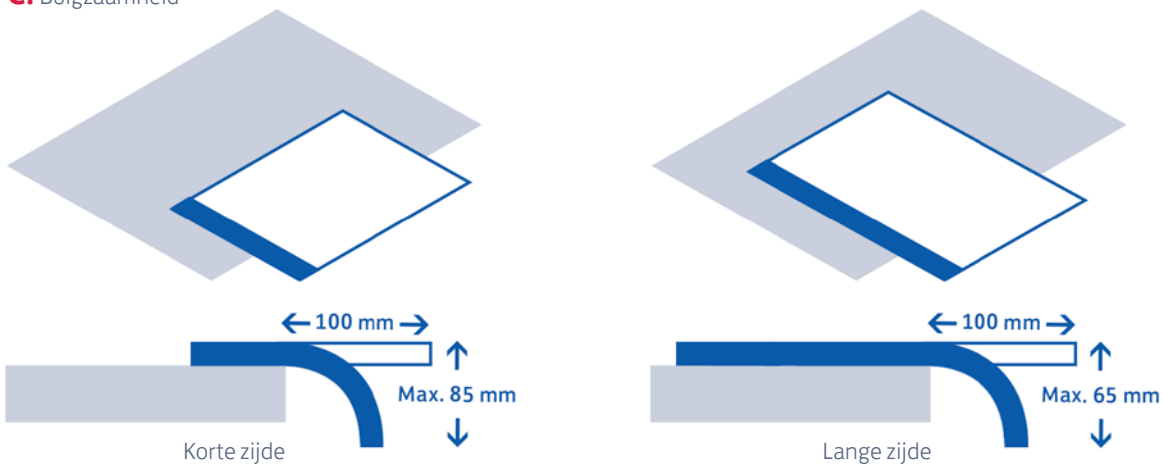

D. Printkwaliteit: inkt vlekt niet in geval van lichte schuifkracht



E. Adressering folieverpakkingen

Adressering op etiket in/op folie

Adressering op (witte baan-)folie



5. Onverpakt poststuk (machinegeslacht)*

Kenmerken	
Algemeen	<ul style="list-style-type: none"> Indien de onverpakte poststukken niet voldoen aan ondergenoemde voorwaarden ten behoeve van machinale geschiktheid dan dienen deze te worden verzonden als 'Speciaal' (pagina 21)
Formaten	<ul style="list-style-type: none"> Groot 
A <u>Vorm</u>	<ul style="list-style-type: none"> Rechthoeking en bestaand uit één geheel (geen openingen of uitsparingen).
Afmetingen, dikte, gewicht	<ul style="list-style-type: none"> Vormgevingsvoorwaarden van poststukken Groot, zie pagina 3.
Materiaal (cover), inhoud	<ul style="list-style-type: none"> Papier
B <u>Bevestiging cover</u>	<ul style="list-style-type: none"> De cover moet stevig zijn, niet 'makkelijk' kunnen kreuken en niet scheuren als de machine aan het poststuk trekt Trekvastheid: de papierdikte van de cover is minimaal 2 keer de dikte van het papier van het binnenwerk. De stevigheid van het binnenwerk is minimaal 60 g/m²
Inserts, outserts	<ol style="list-style-type: none"> Post mag geen harde, niet buigbare of scherpe delen bevatten zoals bijvoorbeeld: pennen, sleutelhangers, usb-sticks. De inhoud mag in geen geval tijdens machinale verwerking door de verpakking snijden. Wel toegestaan is het toevoegen van pasjes. Eventuele bijlagen mogen niet uitsteken tov het hoofdproduct Inserts aan de binnenkant van het poststuk moeten verlijmd zijn als het van een ander materiaal is dan het hoofditem Outserts aan de buitenkant van het poststuk moeten verlijmd zijn. Vanaf de rug gemeten moet er minimaal 8 cm vrij gehouden worden. In de lengterichting, bij voorkeur gecentreerd.
C <u>Losse flap, banderollen</u>	<ul style="list-style-type: none"> Een losse flap is toegestaan mits: <ol style="list-style-type: none"> de adressering volledig is aangebracht op de flap/banderol. Dus niet (deels) onder de flap en ook niet deels op de flap deels op het poststuk. de flap zowel aan de voorzijde als achterzijde minimaal 75 mm breed is de flap dient te voldoen aan alle andere eisen mbt onverpakte poststukken Banderollen: <ol style="list-style-type: none"> minimaal 75mm breed vastgeplakt aan het tijdschrift
D <u>Buigzaamheid</u>	<ul style="list-style-type: none"> de lange zijde van het poststuk mag maximaal 65 mm doorbuigen bij 100 mm vrije lengte de korte zijde van het poststuk mag maximaal 85 mm doorbuigen bij 100 mm vrije lengte
E <u>Printkwaliteit</u>	<ul style="list-style-type: none"> In geval van lichte schuifkracht mag de inkt niet gaan vlekken. Dit geldt zowel voor de bedrukking van het poststuk zelf als voor de adressering en coderingen De printkwaliteit is minimaal 300 dpi
Indeling	<ul style="list-style-type: none"> Bij onverpakte poststukken moeten de volgende onderdelen zijn aangebracht: <ol style="list-style-type: none"> Adreszone. Frankeerzone. Zone voor afzenderadres. Zie voor een toelichting op deze onderdelen de onderstaande voorwaarden.
Adreszone	<ul style="list-style-type: none"> Adres centraal binnen de adreszone, rekening houdend met frankeerzone en zone voor afzenderadres. Rondom de kleinste rechthoek die om het adres getrokken kan worden minimaal 10 mm afstand houden tot overige bedrukking. Adreszone minimaal 40 mm van de bovenzijde en minimaal 20 mm van de andere zijden.
Frankeerzone	<ul style="list-style-type: none"> Bedoeld voor PostNL Port Betaald-logo of frankeeraanduiding (zie bijlage 1). Zone van maximaal 74 mm breed en 40 mm hoog in de rechterbovenhoek. Maximale afmeting PostNL Port Betaald-logo of frankeeraanduiding is de maximale afmeting van de frankeerzone.
Indexzone	<ul style="list-style-type: none"> Zie bijlage 4.
Zone voor afzenderadres	<ul style="list-style-type: none"> Linkerbovenhoek. Grootte vrij te bepalen, rekening houdend met de specificaties voor de adres-, frankeer- en indexzone.
Adressering**	
Adressering	<ul style="list-style-type: none"> Adres altijd zichtbaar en leesbaar. Minimaal 3, maximaal 6 regels. Adresveld is altijd rechthoekig en minimaal 95 x 50 mm Volgorde: (bedrijfs)naam, straat, postcode, woonplaats. Het adres evenwijdig aan de langste zijde van het poststuk plaatsen. Alleen bij Nederlandse adressen: KIX-code (klantindexcode) als laatste regel toevoegen (zie bijlage 1 en/of 2). Rondom de kleinste rechthoek die om het adres getrokken kan worden minimaal 10 mm afstand houden tot overige bedrukking.
Lettertype	<ul style="list-style-type: none"> Schreefloos lettertype (lettertype zonder dwarsstreepje aan het einde van de letters). Geen cursief of gotisch lettertype. Voldoende spaties.
F Lettergrootte	<ul style="list-style-type: none"> Minimaal 10-puntsletter, maximaal 17-puntsletter. Het gehele adres in één lettergrootte en in inktkleur zwart.
G <u>Contrast en reflectie</u>	<ul style="list-style-type: none"> Goed contrast tussen adressering, coderingen en frankeeraanduiding en de achtergrond (zie bijlage 3). De adreszijde van het poststuk niet te glimmend (zie bijlage 3).
<u>Adresetiketten</u>	<ul style="list-style-type: none"> Rechthoekig. Adresetiket geplaatst tegen de rugzijde (van magazine) op de bovenste helft van het poststuk.
Afzenderadres	<ul style="list-style-type: none"> Ieder partijenpostpoststuk dient voorzien te zijn van een volledig afzenderadres in Nederland (straat+huisnummer of postbus+postbusnummer, postcode, woonplaats). Kleinere lettergrootte dan dat van het adres van de geadresseerde. Géén KIX-code. Indien op de adreszijde: volledig afzenderadres (NAW) op één regel en bij voorkeur onderlijnd, zodat niet op postbus wordt gesorteerd door de sorteermachine. Indien op kaart met gedeelde adreszijde: bij voorkeur in de zone voor het afzenderadres maar kan ook verticaal geplaatst worden ten opzichte van het adres van de geadresseerde.

* Neem, indien u voor het eerst partijenpost onverpakt wenst aan te leveren, vooraf contact op met uw accountmanager of met onze medewerkers van de zakelijke klantenservice op telefoonnummer 088 868 68 68. Houd er rekening mee dat bij slecht weer onverpakte poststukken beschadigd kunnen raken.

** Zie voor uitgebreide informatie over Nederlandse en buitenlandse adressering [bijlage 1](#) en [bijlage 3](#).

** Bij ongesorteerde partijen onverpakte poststukken kan PostNL ten behoeve van de sortering een peel off sticker aan de linkerkant van de rugzijde plakken.

A. Vorm: rechthoekig en bestaat uit één geheel (geen openingen of uitsparingen)



B. Bevestiging cover

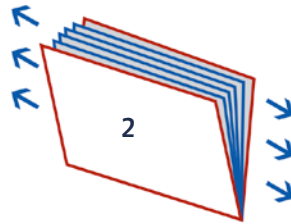
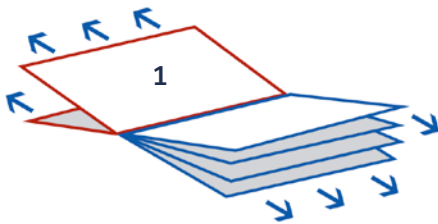

Wanneer lichte trekkraft, loodrecht(1) of evenwijdig(2) aan de binding, wordt uitgeoefend mag de cover niet loskomen van de inhoud

C. Losse flap en banderol

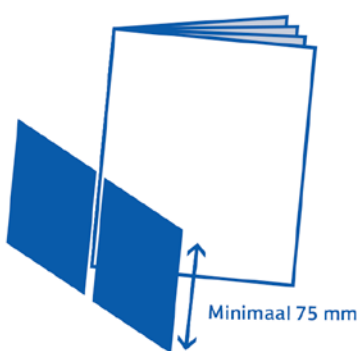

Banderol vastgeplakt aan het poststuk

D. Buigzaamheid

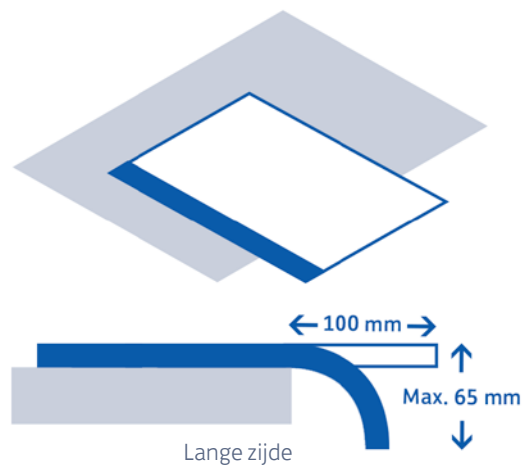
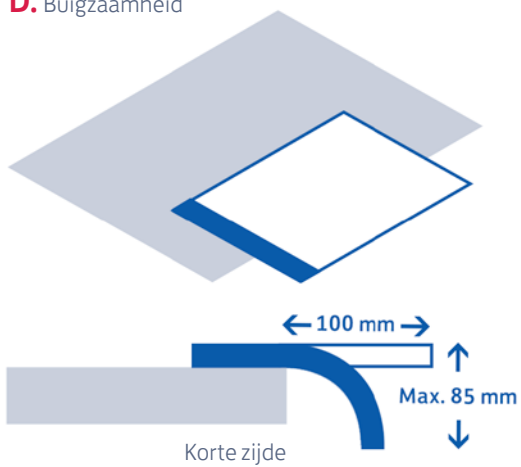

E. Printkwaliteit: inkt vlekt niet in geval van lichte schuifkracht





F. Contrast: voldoende contrast met de achtergrond



G. Adressering



6. Periodieken

Kenmerken	
Algemeen	<ul style="list-style-type: none"> Deze voorwaarden gelden voor poststukken die vallen onder de definitie van Periodieken, zoals vermeld in de Algemene Voorwaarden voor het vervoer van Partijen Buszendingen (laatste versie)
Formaten	<ul style="list-style-type: none"> Klein  Groot  Speciaal  (gerelateerd aan de verpakkingwijze)
A Vorm, afmetingen, dikte, gewicht, inhoud	<ul style="list-style-type: none"> Vormgevingsvoorwaarden van poststukken, zie Formaatwijzer pagina 3.
B Printkwaliteit	<ul style="list-style-type: none"> In geval van lichte schuifkracht mag de inkt niet gaan vlekken. Dit geldt zowel voor de bedrukking van het poststuk zelf als voor de adressering en coderingen De printkwaliteit is minimaal 300 dpi
Verpakking	<p>Een Periodiek dient bij voorkeur verpakt ter verzending te worden aangeboden. De verpakking bepaalt welke vormgevingseisen van kracht zijn, uitgangspunt is dat een Periodiek voor PostNL machinaal verwerkbaar is:</p> <ul style="list-style-type: none"> Voor de specificaties voor het verzenden van een Periodiek in een envelop, zie vormgeving Envelop. Voor de specificaties voor het verzenden van een Periodiek in folieverpakking, zie vormgeving Poststuk in folie. Voor de specificaties voor het verzenden van een onverpakte Periodiek, zie vormgeving Onverpakt poststuk. <p>Een Periodiek die vanwege gewicht, afmeting, dikte, inhoud (bijvoorbeeld een gadget of monster) of verpakking niet machinaal verwerkbaar is.</p> <ul style="list-style-type: none"> Voor de specificaties voor het verzenden van een niet machinaal verwerkbare Periodiek, zie vormgeving Speciaal.

A. Vorm: rechthoekig poststuk



B. Printkwaliteit: inkt vlekt niet in geval van lichte schuifkracht



7. Speciaal (niet machinegeschikt)

Kenmerken	
Algemeen	<ul style="list-style-type: none"> Deze voorwaarden gelden voor poststukken die niet vallen onder de formaten Klein of Groot. Derhalve zijn de poststukken niet machinaal te verwerken.
Formaten	<ul style="list-style-type: none"> Speciaal 
A <u>Vorm, afmetingen, dikte, gewicht, inhoud, verpakking</u>	<ul style="list-style-type: none"> Vormgevingsvoorwaarden van poststukken Speciaal, zie pagina 3.
Materiaal	<ul style="list-style-type: none"> Alle soorten verpakkingen en inhoud.
B <u>Inhoud met gadget of monster*</u>	<ul style="list-style-type: none"> Zorg ervoor dat het gadget of monster niet kan verschuiven.
C <u>Adresvenster</u>	<ul style="list-style-type: none"> Adres altijd zichtbaar en leesbaar (zorg dat de inhoud niet kan verschuiven). Folie voor venster niet te glimmend en volledig transparant (zie bijlage 3).
D <u>Contrast en reflectie</u>	<ul style="list-style-type: none"> Goed contrast tussen adressering, coderingen en frankeeraanduiding en de achtergrond (zie bijlage 3). De adreszijde van het poststuk niet te glimmend (zie bijlage 3).
E <u>Printkwaliteit</u>	<ul style="list-style-type: none"> In geval van lichte schuifkracht mag de inkt niet gaan vlekken. Dit geldt zowel voor de bedrukking van het poststuk zelf als voor de adressering en coderingen De printkwaliteit is minimaal 300 dpi
Sluiting	<ul style="list-style-type: none"> Volledig gesloten met gom, tapelock of sluitzegel, dus niet invouwen zodat de inhoud eruit kan vallen tijdens de verwerking. Poststukken zijn niet plakkend (geen lijmresten)
Indeling	<ul style="list-style-type: none"> Onderverdeling in: <ol style="list-style-type: none"> Adreszone. Frankeerzone. Zone voor afzenderadres. Zie voor een toelichting op deze onderdelen de onderstaande voorwaarden.
Adreszone	<ul style="list-style-type: none"> Adres centraal binnen de adreszone, rekening houdend met frankeerzone en zone voor afzenderadres. Rondom de kleinste rechthoek die om het adres getrokken kan worden minimaal 10 mm afstand houden tot overige bedrukking. Adreszone minimaal 40 mm van de bovenzijde en minimaal 15 mm van de andere zijden.
Frankeerzone	<ul style="list-style-type: none"> Bedoeld voor PostNL Port Betaald-logo of frankeeraanduiding (zie bijlage 1). Zone van maximaal 74 mm breed en 40 mm hoog in de rechterbovenhoek. Maximale afmeting PostNL Port Betaald-logo of frankeeraanduiding is de maximale afmeting van de frankeerzone.
Indexzone	<ul style="list-style-type: none"> Zie bijlage 4
Zone voor afzenderadres	<ul style="list-style-type: none"> Linkerbovenhoek. Grootte vrij te bepalen, rekening houdend met de specificaties voor de adres-, frankeer- en indexzone.
Adressering**	
Adressering	<ul style="list-style-type: none"> Voor de adressering van poststukken in folieverpakking zie voorwaarden vormgeven van Bijzonder in folie (pagina 17) Minimaal 3, maximaal 6 regels. Volgorde: (bedrijfs)naam, straat, postcode, woonplaats. Alleen bij Nederlandse adressen: KIX-code (klantindexcode) of Codeerregel als laatste regel toevoegen (zie bijlage 1 en/of 2).
Lettertype	<ul style="list-style-type: none"> Schreefloos lettertype (lettertype zonder dwarsstreepje aan het einde van de letters). Geen cursief of gotisch lettertype. Voldoende spaties (zie bijlage 1).
Lettergrootte	<ul style="list-style-type: none"> Minimaal 7-puntsletter, maximaal 17-puntsletter. Bij gebruik 7- tot 10-puntsletter: adres in hoofdletters. Het gehele adres in één lettergrootte. KIX-code in 10-puntsletter. Voor codeerregels zie specificaties in bijlage 2.
Adresetiketten	<ul style="list-style-type: none"> Rechthoekig. Het adres evenwijdig aan de lange (onder)zijde van het poststuk plaatsen.
Afzenderadres	<ul style="list-style-type: none"> Ieder partijenpostpoststuk dient voorzien te zijn van een volledig afzenderadres in Nederland (straat+huisnummer of postbus+postbusnummer, postcode, woonplaats). Kleinere lettergrootte dan dat van het adres van de geadresseerde. Geen KIX-code. Indien op de adreszijde: volledig afzenderadres (NAW) op één regel en bij voorkeur onderlijnd, zodat niet op postbus wordt gesorteerd door de sorteermachine. Indien op kaart met gedeelde adreszijde: bij voorkeur in de zone voor het afzenderadres maar kan ook verticaal geplaatst worden ten opzichte van het adres van de geadresseerde.

* Het onverpakt versturen van poststukken waaraan gadgets/monsters zijn toegevoegd is niet mogelijk.

** Zie voor uitgebreide informatie over Nederlandse en buitenlandse adressering [bijlage 1](#) en [bijlage 3](#).

Tip!

Verstuurt u meer dan 5.000 stuks poststukken met gadgets of monsters of dikke of zware poststukken? Dan kunt u de partij gesorteerd aanleveren. Kijk voor meer voorwaarden en informatie hierover op postnl.nl

A. Vorm: rechthoekig en bestaat uit één geheel (geen openingen of uitsparingen)



B. Inhoud: bijsluiten van gadget of monster



C. Adresvenster: geen verschuiving



D. Contrast: voldoende contrast met de achtergrond



E. Printkwaliteit: inkt vlekt niet in geval van lichte schuifkracht

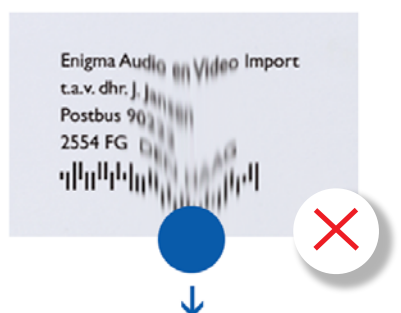

8. Antwoorzendingen (machinegeschied)

Kenmerken	
Antwoorzendingen algemeen	<ul style="list-style-type: none"> • Deze voorwaarden gelden voor poststukken die u voorbereidt voor uw klanten en die zij kunnen retourneren aan uw antwoordnummer.
Formaten	<ul style="list-style-type: none"> • Klein 
A Vorm, afmetingen, dikte, gewicht, inhoud, verpakking	<ul style="list-style-type: none"> • Vormgevingsvoorwaarden van poststukken Klein, zie pagina 3.
Materiaal antwoorzending	<p>In geval van een antwoordkaart:</p> <ul style="list-style-type: none"> • voldoende stevig en buigzaam papier of karton van minimaal 170 g/m² (formaat Klein). • minimaal één kant mat en zonder afwerklaag (ook bekend als vernislaag).
B Contrast en reflectie	<ul style="list-style-type: none"> • Goed contrast tussen adressering, coderingen en frankeeraanduiding en de achtergrond (zie bijlage 3). • De adreszijde van de antwoorzending niet te glimmend (zie bijlage 3).
C Printkwaliteit	<ul style="list-style-type: none"> • In geval van lichte schuifkracht mag de inkt niet gaan vlekken. Dit geldt zowel voor de bedrukking van het poststuk zelf als voor de adressering en coderingen • De printkwaliteit is minimaal 300 dpi
D Indeling	<ul style="list-style-type: none"> • Onderverdeling in: <ol style="list-style-type: none"> 1. Adreszone. 2. Frankeerzone. 3. Indexzone (zone waarbinnen PostNL de sorteercodes print). 4. Zone voor afzenderadres. • Zie voor een toelichting op deze onderdelen de onderstaande voorwaarden.
1 Adreszone	<ul style="list-style-type: none"> • Adres centraal binnen de adreszone, rekening houdend met frankeerzone, indexzone en zone voor afzenderadres. Minimaal 40 mm van de bovenzijde en minimaal 5 mm van de andere zijden. • Rondom de kleinste rechthoek die om het adres getrokken kan worden minimaal 10 mm vrijhouden van bedrukking. • Bij antwoorzending met gedeelde adreszijde: <ul style="list-style-type: none"> - Verdeling in een linker- en rechterkant door een lijn met een dikte van minimaal 1,2 mm. - Minimaal 74 mm ruimte aan de rechterzijde van de lijn. - Adres aan de rechterkant van de lijn.
2 Frankeerzone	<ul style="list-style-type: none"> • Zone van maximaal 74 mm breed en 40 mm hoog in de rechterbovenhoek. • Voor antwoorzendingen kunt u in de frankeerzone de aanduiding 'Postzegel niet nodig**' plaatsen. Download de afbeelding hier • De aanduiding 'Postzegel niet nodig' kunt u in de rechterbovenhoek plaatsen, 10 mm van de bovenzijde en 20 mm van de rechterzijde. • Voor internationale antwoorzendingen gelden andere voorwaarden, kijk op postnl.nl/zakelijk.
3 Indexzone	<ul style="list-style-type: none"> • Zie bijlage 4
4 Zone voor afzenderadres	<ul style="list-style-type: none"> • Linkerbovenhoek. • Grootte vrij te bepalen, rekening houdend met de specificaties voor de adres-, frankeer- en indexzone.
Adressering*	
Adressering	<ul style="list-style-type: none"> • Minimaal 3, maximaal 6 regels. • Volgorde: (bedrijfs)naam, antwoordnummer, postcode, woonplaats. • Alleen bij Nederlandse adressen: KIX-code (klantindexcode) of Codeerregel als laatste regel toevoegen (zie bijlage 1 en/of 2).
5 Lettertype	<ul style="list-style-type: none"> • Schreefloos lettertype (lettertype zonder dwarsstreepje aan het einde van de letters). • Geen cursief of gotisch lettertype. • Voldoende spaties.
Lettergrootte	<ul style="list-style-type: none"> • Minimaal 7-puntsletter, maximaal 17-puntsletter. • Bij gebruik 7- tot 10-puntsletter: adres in hoofdletters. • Het gehele adres in één lettergrootte. • KIX-code in 10-puntsletter. Voor codeerregels zie specificaties in bijlage 2.
Adresetiketten	<ul style="list-style-type: none"> • Rechthoekig. • Het adres evenwijdig aan de lange (onder)zijde van het poststuk plaatsen.
Afzenderadres	<ul style="list-style-type: none"> • Ieder partijenpostpoststuk dient voorzien te zijn van een volledig afzenderadres in Nederland (straat+huisnummer of postbus+postbusnummer, postcode, woonplaats). • Kleinere lettergrootte dan dat van het adres van de geadresseerde. • Géén KIX-code. • Indien op de adreszijde: volledig afzenderadres (NAW) op één regel en bij voorkeur onderlijnd, zodat niet op postbus wordt gesorteerd door de sorteeremachine. • Indien op kaart met gedeelde adreszijde: bij voorkeur in de zone voor het afzenderadres maar kan ook verticaal geplaatst worden ten opzichte van het adres van de geadresseerde.

* Zie voor uitgebreide informatie over Nederlandse en buitenlandse adressering [bijlage 1](#) en [bijlage 3](#).

** Deze aanduiding maakt voor uw klanten duidelijk dat u de portokosten betaalt.

A. Vorm: rechthoekig en bestaat uit één geheel (geen openingen of uitsparingen)



B. Contrast: voldoende contrast met de achtergrond



C. Printkwaliteit: inkt vlekt niet in geval van lichte schuifkracht



D. Indeling antwoordzending

Klein



D. Indeling antwoordzending met gedeelde adreszijde

Klein



** Deze aanduiding maakt voor uw klant duidelijk dat u de portkosten betaalt.

9. Brievenbuspakje+

Kenmerken	
Algemeen	<ul style="list-style-type: none"> Deze voorwaarden gelden voor Brievenbuspakje+.
Formaten	<ul style="list-style-type: none"> Brievenbuspakje+ 
Vorm, afmetingen, dikte, gewicht, inhoud, verpakking	<ul style="list-style-type: none"> Vormgevingsvoorwaarden van poststukken Brievenbuspakje+, zie pagina 3. Goederen die door de brievenbus passen, kunt u binnen Nederland versturen als Brievenbuspakje+.
Materiaal	<ul style="list-style-type: none"> Beschermende verpakking, zoals brievenbusdoos of bubbeltjesenvelop.
Inhoud met gadget of monster	<ul style="list-style-type: none"> Zorg ervoor dat het gadget of monster niet kan verschuiven.
A <u>Verzendlabel</u>	<ul style="list-style-type: none"> Rechthoekig verzendlabel, voorzien van een volledig Adres 1 en een unieke barcode, gegenereerd in Mijn PostNL of een door PostNL goedgekeurde applicatie en daarmee opgemaakt voor een juiste verwerking met de frankeeraanduiding 'PostNL frankering betaald' 2 en met het juiste lettertype en de juiste lettergrootte.
Contrast en reflectie	<ul style="list-style-type: none"> Goed contrast tussen adressering, coderingen en frankeeraanduiding en barcode en de achtergrond van het Verzendlabel (zie bijlage 3). De adreszijde van het poststuk niet te glimmend (zie bijlage 3).
B <u>Printkwaliteit</u>	<ul style="list-style-type: none"> In geval van lichte schuifkracht mag de inkt niet gaan vlekken. Dit geldt zowel voor de bedrukking van het poststuk zelf als voor de adressering en coderingen De afdrukkwaliteit is minimaal Grade B (conform ISO/IEC 15416) De achtergrond waarop het verzendlabel is afgedrukt moet zo wit mogelijk zijn <p>Specificaties barcode (code 39):</p> <ul style="list-style-type: none"> * barcode kent een lengte van 13 of 15 karakters en begint met 35 * hoogte van de streepjescode is 23-25 mm * breedte van de streepjes en de tussenruimtes is tussen de 0,4 mm en 0,5 mm * verhouding tussen smalle en brede streepjes en tussenruimtes (= ratio) ligt tussen de 1:2 en 1:3 * een witruimte voor en na de streepjescode van minimaal 10 keer de breedte van het smalle streepje * een witte ruimte van minimaal 2 mm boven en onder de streepjescode 5
3 <u>Sluiting</u>	<ul style="list-style-type: none"> Volledig gesloten.
4 <u>Unieke barcode</u>	<ul style="list-style-type: none"> Een unieke barcode en een codeerregel maken onderdeel uit van het adres en zijn geïntegreerd in het Verzendlabel.
<u>Zone voor afzenderadres</u>	<ul style="list-style-type: none"> Ieder Brievenbuspakje+ dient voorzien te zijn van een volledig Afzenderadres in Nederland (straat + huisnummer, postcode en plaatsnaam).
C <u>Positie Verzendlabel</u>	<ul style="list-style-type: none"> Een Brievenbuspakje+ dient voorzien te zijn van een volledig ingevuld Verzendlabel met onder andere Adres en unieke barcode, geplakt op de voorzijde van de verpakking van het Brievenbuspakje+ en niet om de randen gevouwen. Het verzendlabel is evenwijdig aan de onderzijde van de verpakking geplaatst.

* Zie voor uitgebreide informatie over Nederlandse en buitenlandse adressering [bijlage 1](#) en [bijlage 3](#).

A. Verzendlabel Brievenbuspakje+



B. Printkwaliteit: inkt vlekt niet in geval van lichte schuifkracht



C. Positie van het Verzendlabel: evenwijdig aan de onderzijdes



Positie van het Verzendlabel: niet over de rand vouwen



10. Medische Post

Kenmerken	
Algemeen	<ul style="list-style-type: none"> Medische Post bevat urgente informatie en/of bederfelijke inhoud en vraagt daarom extra aandacht. Wanneer je het speciaal ontwikkelde Medische Post-logo op jouw envelop of envopak plaatst, kunnen wij jouw Medische Post de zorg geven die zij verdient. Op postnl.nl/medische-post kun je het drukwerkbestand van het Medische Post-logo downloaden. Dit bestaat uit een beeldmerk en een geblokte attentiebalk. Handige instructies vind je in de stappenkaart Het Medische Post-logo.
Formaten	<ul style="list-style-type: none"> Klein  Groot  Speciaal 
Kenmerken en adressering	<ul style="list-style-type: none"> Medische Post-stukken dienen bij voorkeur voorzien te zijn van het Medische Post-logo. Een zending met diagnostisch materiaal dient te worden gestuurd aan een antwoordnummer

Zie voor de voorwaarden van 'Medische Post' postnl.nl/medische-post.

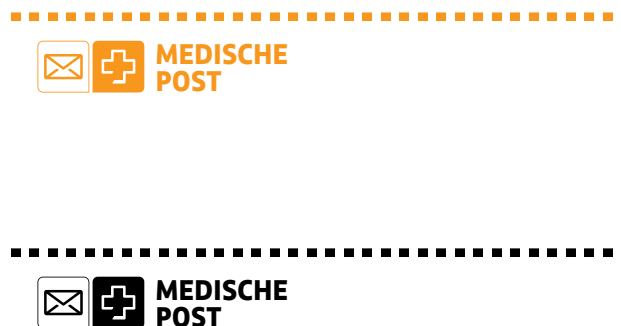
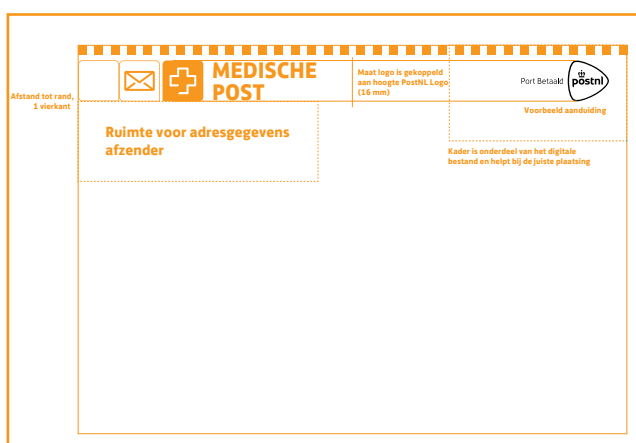

11. Aangetekende brieven

Kenmerken	
Algemeen	<ul style="list-style-type: none"> Een aangetekende brief dient te allen tijde herkenbaar te zijn door een unieke barcode en de aanduiding 'R'. Daarnaast is het verplicht om naast het adres van de geadresseerde ook in het klein het retouradres te vermelden.
Formaten	<ul style="list-style-type: none"> Maximaal gewicht 2.000 gram Brievenbus formaat (maximaal 380x265x32 mm)
Verzendlabel	<ul style="list-style-type: none"> Het aangetekende verzendlabel, gegenereerd via Mijn PostNL of de PostNL API, bevat alle verplichte gegevens. Bij het aanmaken van een verzendlabel via Mijn PostNL of de PostNL API is de zending ook direct goed voorge meld. De afdrukkwaliteit is minimaal Grade B (conform ISO/IEC 15416)
Positie verzendlabel	<ul style="list-style-type: none"> Het verzendlabel dient binnen de adreszone en onder of links naast het adres van de geadresseerde geplaatst te worden. Het adres en de indexzone dienen vrij te blijven. Het verzendlabel mag niet om de rand van het poststuk heen gevouwen worden.
Frankeeraanduiding	<ul style="list-style-type: none"> Voor het op rekening versturen geld de frankeeraanduiding 'Frankering Betaald' Indien gebruik wordt gemaakt van een frankeermachine of (digitale) postzegel, dient zowel de frankering als een verzendlabel te worden aangebracht.

Zie voor de voorwaarden voor Aangetekende brieven postnl.nl/zakelijk

12. Track & Check Brieven

Kenmerken

Algemeen

- Voor het verzenden van partijenpost met Track & Check Brieven dienen de poststukken per verzendwijze aan de beschreven voorwaarden te voldoen en daarnaast te zijn voorzien van een actuele codeerregel in combinatie met een briefcode in de vorm van een KIX-code onder het adres. (zie [bijlage 2](#))
Deze briefcode matcht met het poststuk dat is voorgegmeld in Mijn PostNL. In plaats van de briefcode mag ook gebruik worden gemaakt van een 2D-matrixcode in combinatie met een actuele codeerregel.
- In de '[Handleiding Track & Check Brieven](#)' kunt u alle informatie vinden over het aanmaken van briefcodes.

Formaten

- Klein  Groot 

Zie voor de voorwaarden voor Track & Check Brieven de '[Handleiding Track & Check Brieven](#)'

Koninklijke PostNL B.V.
Waldorpstraat 3
2521 CA 's Gravenhage

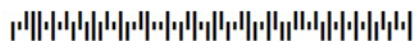

#X331P3B#30#1302#

Bijlage 1: Adressering en KIX-code

Adresregels en spaties

Ruimte tussen	Minimaal	Maximaal
twee woorden van één straatnaam	1 spatie	1 spatie
straatnaam en huisnummer	1 spatie	10 mm
postbus en postbusnummer	1 spatie	10 mm
huisnummer en huisnummertoevoeging	1 spatie (of liggend streepje*)	1 spatie (of liggend streepje*)
cijfers en letters van de postcode	1 spatie	1 spatie
postcode en woonplaats	2 spaties	10 mm
twee woorden van één woonplaatsnaam	1 spatie	1 spatie
woonplaats en provincie	1 spatie	1 spatie

* Gebruik het liggende streepje als de huisnummertoevoeging met een cijfer begint.

- Zorg dat de regels van het adres evenwijdig lopen met de onderzijde van het poststuk.
- Hanteer tussen de regels steeds dezelfde regelafstand, minimaal 1 mm en maximaal 5 mm.
- Hanteer de bovenstaande aanwijzingen voor spaties en tussenruimtes.
- Hanteer als ruimte voor spatiëring een tussenruimte van 0,2 tot 0,4 mm.
- Lijn het adres links uit.
- Vermijd onderstrepingen.
- Vermijd witregels in het adres
- Hanteer voor het aanbrengen van de adressering de specificaties voor contrast en reflectie uit [bijlage 5](#).

Nederlandse adressen

- Gebruik voor een adres minimaal drie en maximaal zes regels.
- Zet de eventuele regel met 'ter attentie van' vóór de voorlaatste regel.
- Zet straatnaam, huisnummer en eventuele huisnummertoevoeging (of Postbus plus het nummer of Antwoordernummer plus het nummer) op de voorlaatste regel.
- Zet postcode en WOONPLAATS (in hoofdletters) op de laatste regel, met een dubbele spatie tussen postcode en woonplaats.
- Plaats bij gebruik van de KIX-code (klantindexcode) deze op de laatste regel.
- Plaats bij antwoorzendingen in de frankeerzone de Postzegel niet nodig-aanduiding.
- Plaats bij overige poststukken in de frankeerzone het nationale PostNL Port Betaald-logo. Download het logo [hier](#). De verhoudingen van de gedownloade afbeelding(en) niet wijzigen.

KIX-code

De KIX-code (klantindexcode) geeft de adresinformatie weer in de vorm van een streepjescode. Onze sorteermachines herkennen de KIX-code en gebruiken deze bij de sortering. De KIX-code is eenvoudig zelf samen te stellen met een speciaal programma op onze website. Kijk op: postnl.nl.

- Druk de KIX-code af als extra adresregel (als laatste regel).
- Zorg dat de KIX-code minimaal 2 mm en maximaal 15 mm van de laatste adresregel staat.
- Gebruik uitsluitend een 10-puntsletter voor de KIX-code.
- Print de KIX-code niet met een matrixprinter.
- De KIX-code bestaat uit de postcode in combinatie met het huis-, postbus- of antwoordnummer en een eventuele huisnummertoevoeging. In de KIX-code staan geen spaties.
- Zie ook de brochure '[Handleiding KIX-code](#)'.

Voorbeeldillustratie

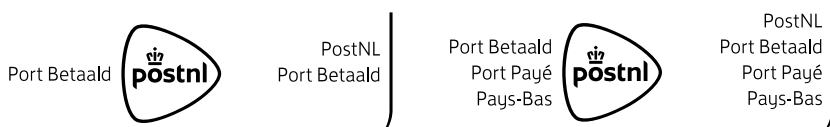

Bijlage 2: Codering en Sortering

Coderingen

- **KIX-code.** Zie [bijlage 1](#)

- **Briefcode**

De briefcode is een ééndimensionale streepjescode met een 9-cijferige unieke code aan het eind. In de code staat informatie over de aanbieder van de post. Een briefcode gebruik je als je een partij ongesorteerd aanlevert en print je altijd in combinatie met de codeerregel.

- **Codeerregel**

Een codeerregel is een sorteercodes met een unieke code per adres en afgiftepunt. Je gebruikt de codeerregel altijd in combinatie met een 2D-matrixcode.

- **Printregel (ook wel Sorteeregels genoemd)**

Je gebruikt een printregel wanneer je je partij gesorteerd aanlevert. Een printregel is uniek voor ieder poststuk en bevat informatie over de partij en de plek van het poststuk in de partij, bijvoorbeeld in welke bundel het poststuk wordt aangeleverd. De printregel eindigt altijd op de codeerregel. De codeerregel is dus onderdeel van de printregel.

- **2D Matrixcode**

Een 2D-matrixcode is een tweedimensionale barcode met daarin unieke informatie over je poststuk. Deze code is gemaakt van zwarte en witte cellen in een vierkant patroon. De informatie in dit patroon bestaat onder meer uit het identificatienummer van je poststuk en de bestemming. Dat kunnen onze sorteermachines vervolgens gemakkelijk herkennen en lezen. Ook wanneer een deel van je sorteercodes beschadigd is. Een 2D matrixcode print je altijd in combinatie met de codeerregel. De 2D matrixcode kan voor zowel gesorteerd als ongesorteerd gebruikt worden.

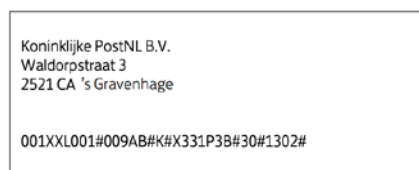
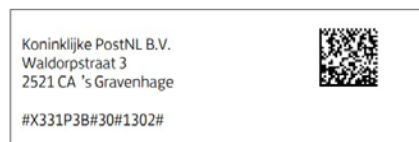
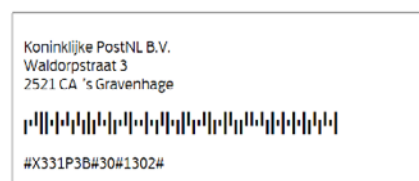
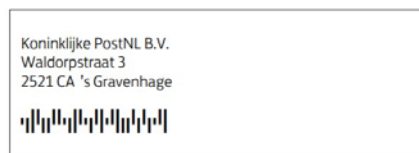

2D types

	2D Type 8	2D Type 9	2D Type 29
Aantal modules	26 x 26	32 x 32	16 x 48
Grootte module	0,5 mm - 0,7 mm	0,5 mm - 0,7 mm	0,5 mm - 0,7 mm
Totale minimale grootte	13 mm x 13 mm (bij modules van 0,5 mm)	16 mm x 16 mm (bij modules van 0,5 mm)	8 mm x 24 mm (bij modules van 0,5 mm)
Totale maximale grootte	18,2 mm x 18,2 mm (bij modules van 0,7 mm)	22,4 mm x 22,4 mm (bij modules van 0,7 mm)	11,2 mm x 33,6 mm (bij modules van 0,7 mm)
Totaal aantal karakters	59 karakters	86 karakters	66 karakters
Aantal karakters voor klant	51 karakters nodig voor PostNL info zoals codeergegevens, 3S, etc. Overige aantal karakters is beschikbaar voor gebruik klant		
Voorbeeld			

Bijlage 3: Adressering buitenland

Adressering buitenland

- Gebruik van adresregels en spaties conform bijlage 1.
- Zet postcode (indien van toepassing) en WOONPLAATS (in hoofdletters) op de op een na laatste regel, met een dubbele spatie tussen postcode en woonplaats.
- A** • Schrijf de landnaam voluit in HOOFDLETTERS in het Nederlands of Engels op de laatste regel.
- De KIX-code is niet van toepassing voor buitenlandse post.
- Voor gespecificeerde informatie over de samenstelling van internationale Adressen is er de brochure [Adresseren van Internationale Poststukken](#) of kunt u terecht op de website van de [UPU](#) (Universal Postal Union).
- B** • Plaats in de frankeerzone het internationale Port Betaald-logo of de samengestelde variant. Download het logo via postnl.nl/downloads.
- C** • Voorzie Priority-post van een Priority-sticker of druk de afbeelding voor op de poststukken. De Priority-afbeelding en -voorwaarden zijn te vinden op onze website, klik [hier](#). Als er geen juiste Priority-afbeelding wordt gebruikt is een langere overkomstduur het gevolg.
- Voor internationale Antwoordzendingen gelden specifieke voorwaarden voor de lay-out. Deze kunt u vinden op postnl.nl/zakelijk/services.

A.



B.



PostNL
Port Payé
Pays-Bas



PostNL
Port Betaald
Port Payé
Pays-Bas

C.



Bijlage 4: Indexzone

Indexzone

- Vrij van bedrukking en bij voorkeur wit. Maar ook sommige pasteltinten zijn machinaal verwerkbaar. Zie Tabel.
- Liggende indeling: een leeg vlak van 20 mm hoog en 140 mm breed aan de lange zijde rechtsonder het adres.
- Staande indeling: een leeg vlak van 20 mm breed en 140 mm hoog, rechts van het midden gepositioneerd aan de volledig gesloten lange zijde, rekening houdend met frankeer- en adreszones.

Indeling liggend poststuk

Klein Groot Speciaal



Indeling liggende kaart of selfmailer met gedeelde adreszijde

Klein Groot



Indeling staand poststuk

Klein Groot Speciaal



Achtergrondkleur (Pantone)

De onderstaande tabel laat de achtergrondkleuren (anders dan wit) zien die kunnen worden gebruikt bij de indexzone of adreszone. Bij elke Pantone-kleurreferentie staat het quadri-equivalent (Cyaan – Magenta – Geel – Zwart) ervan.

Pantone	C - M - Y - K	Pantone	C - M - Y - K	Pantone	C - M - Y - K	Pantone	C - M - Y - K	Pantone	C - M - Y - K	Pantone	C - M - Y - K
100	0 - 0 - 56 - 0	122	0 - 11 - 80 - 0	162	0 - 27 - 31 - 0	387	12 - 0 - 80 - 0	434	5 - 11 - 8 - 12	545	21 - 2 - 0 - 1
101	0 - 0 - 68 - 0	127	0 - 4 - 60 - 0	317	24 - 0 - 7 - 0	388	15 - 0 - 78 - 0	441	22 - 3 - 15 - 8	552	24 - 3 - 7 - 2
102	0 - 0 - 95 - 0	128	0 - 7 - 70 - 0	365	24 - 0 - 42 - 0	389	23 - 0 - 83 - 0	453	12 - 7 - 33 - 17	559	32 - 2 - 22 - 3
106	0 - 0 - 73 - 0	134	0 - 12 - 60 - 0	366	31 - 0 - 50 - 0	393	6 - 0 - 55 - 0	454	12 - 5 - 27 - 9	566	17 - 0 - 10 - 0
107	0 - 0 - 90 - 0	135	0 - 23 - 76 - 0	372	16 - 0 - 40 - 0	394	6 - 0 - 72 - 0	458	5 - 4 - 70 - 7	573	21 - 0 - 13 - 0
108	0 - 0 - 98 - 0	141	0 - 17 - 65 - 0	373	21 - 0 - 47 - 0	395	9 - 0 - 90 - 0	459	5 - 3 - 61 - 4	580	20 - 0 - 34 - 0
113	0 - 2 - 83 - 0	142	0 - 25 - 78 - 0	374	30 - 0 - 62 - 0	396	10 - 0 - 95 - 0	460	2 - 0 - 50 - 3	584	21 - 0 - 85 - 0
114	0 - 4 - 87 - 0	148	0 - 18 - 43 - 0	379	13 - 0 - 60 - 0	400	6 - 7 - 11 - 16	461	2 - 0 - 40 - 1	585	14 - 0 - 68 - 0
115	0 - 6 - 87 - 0	149	0 - 25 - 51 - 0	380	20 - 0 - 80 - 0	406	5 - 9 - 10 - 16	468	6 - 13 - 41 - 5	586	10 - 0 - 59 - 0
120	0 - 5 - 64 - 0	155	0 - 12 - 34 - 0	381	29 - 0 - 96 - 0	420	6 - 4 - 7 - 11	537	22 - 7 - 2 - 3	587	9 - 0 - 50 - 0
121	0 - 8 - 70 - 0	156	0 - 24 - 49 - 0	386	9 - 0 - 66 - 0	427	7 - 3 - 5 - 8	538	14 - 4 - 1 - 3		

* omzetting via het Pantone-gamma® COLOR BRIDGE / coated euro

Bijlage 5: Contrast en reflectie

Om te zorgen dat adressen, coderingen en frankeeraanduiding automatisch leesbaar zijn, moeten deze goed zichtbaar zijn. De kwaliteit van het geprinte adres moet minimaal Grade B (conform ISO/IEC 15416) betreffen. De reflectie van licht op het poststuk en het contrast tussen de letters en de achtergrond spelen een belangrijke rol. Bij de voorwaarden voor contrast en reflectie hanteren wij de Print Contrast Ratio (PCR) en de Print Reflectance Difference (PRD). Bij vensterenveloppen en in folie verpakte poststukken moeten deze door het venster heen gemeten kunnen worden.

Print Contrast Ratio (PCR)

De PCR-definitie is:

$$\text{PCR}\% = ((R_s - R_b) / R_s) \times 100$$

R_s = de minimumreflectie van de achtergrond

R_b = de maximumreflectie van de karakters

- De PCR wordt gemeten volgens de NEN-ISO 1831.
- De minimale PCR is 60%, gemeten in het groene (B530) en rode (B680) deel van het spectrum.
- Zorg bij achtergrondbedrukking voor een printraster van ten minste 400 dpi. Daarbij moet de PCR van de achtergrondbedrukking minder zijn dan 15%.
- Diapositief (lichte letters op een donkere achtergrond is niet toegestaan).

Print Reflectance Difference (PRD)

De PRD-definitie is:

$$\text{PRD} = R_s - R_b$$

R_s = de minimumreflectie van de achtergrond

R_b = de maximumreflectie van de karakters

- De minimale Print Reflectance Difference (PRD) bedraagt 60%.
- De minimumreflectie van de achtergrond is 70%.

De achtergrond waarop het adres gedrukt staat moet zo wit mogelijk zijn.

2D-datamatrixcode

De barcode is een 2D-datamatrixcode (zie [bijlage 2](#)) welke voldoet aan de specificaties van Datamatrix type ECC200, conform ISO/IEC 16022 versie 2006. Deze datamatrix bevat Reed Solomon Error Correctie.

Tekenset: er wordt gebruik gemaakt van de C40-tekenset.

De klant kan kiezen uit 3 formaten/types van Data Matrix Type ECC200:

- Type 8 (26 x 26 modules)
- Type 9 (32 x 32 modules)
- Type 29 (16 x 48 modules)

De modulegrootte van de 2D dient minimaal 0,5 en maximaal 0,7 mm te zijn.

- De printkwaliteit moet overeenkomen met ISO 15415 grade 4/A of 3/B.
- Voor de modulegrootte wordt 0,5 mm geadviseerd (komt overeen met 6 dots bij 300 dpi). De module kan vergroot worden tot maximaal 0,7 mm om aan de printkwaliteit te voldoen.
- Rondom de barcode moet een witzone worden vrijgehouden van minimaal 4x de modulegrootte.

Afwerking en veredeling

Kaarten en selfmailers worden in toenemende mate voorzien van een afwerklaag (vernis of een veredeling). Bij de voorwaarden voor contrast en reflectie van de adreszijde stelt PostNL dat deze niet te glimmend mogen zijn, zodat poststukken als Klein dan wel Groot machinaal verwerkt en getarifeerd kunnen worden. Bij voorkeur zijn kaarten en selfmailers vervaardigd uit sulfaatkarton en is de adreszijde niet voorzien van een afwerklaag.

Meer weten?

Bel 088 868 68 68 of kijk op postnl.nl.

